

# Ekko U 55(67) h

**Schmid**  
MADE IN GERMANY

## Detale

- Wkład kominkowy 3-stronny otwieranny do góry
- 55(67)45 - wysokość drzwi 45 cm
- 55(67)51 - wysokość drzwi 51 cm
- 55(67)57 - wysokość drzwi 57 cm
- Opcjonalnie: samozamykające się drzwi
- Nawiew na szyb
- Standardowe wyłożenie wewnętrzne: szamot, gładki
- Wysokiej jakości odlewana kopuła, wszystkie części ruchome, regulowane w zakresie 0 - 90 °

## Dane techniczne

Nominalna moc	9 kW
Zakres mocy cieplnej	4,3-9,1 kW
Wydajność	>78 %
Grubość izolacji (na podstawie SILCA® 250KM)	60 mm
Podłżenie powietrza do spalania	125 mm
Masa	240-260 kg
Emisja ciepła: przez szyb	70 %
Emisja ciepła: konwekcja	30 %

## Dane dla kominkarza

zgodnie z DIN EN 13384

Trzy wartości dla znamionowej mocy grzewczej	Strumień masowy spalin	8,6 g/s
	Temperatura spalin	310 °C
	Wymagany ciąg, min.-max.	12-20 Pa



1. BlmSchV  
Stufe 2

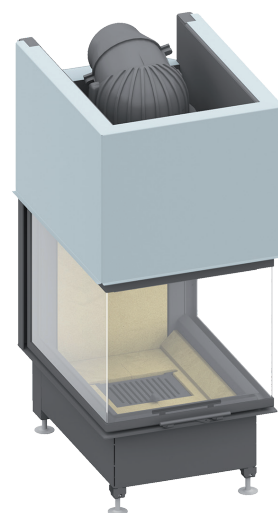

Ekko U 55(67) otwieranny do góry

## Standardowo



Front antracyt



drzwi otwierane do góry



125 mm

Podłżenie powietrza zewn trznego

## Opcje



Blenda (rama)



System ramy no nej



150 mm

Podłżenie powietrza zewn trznego

## Dodatkowo



SMR

# Rysunek techniczny Ekko U 55(67) h

Widok z przodu M 1:20

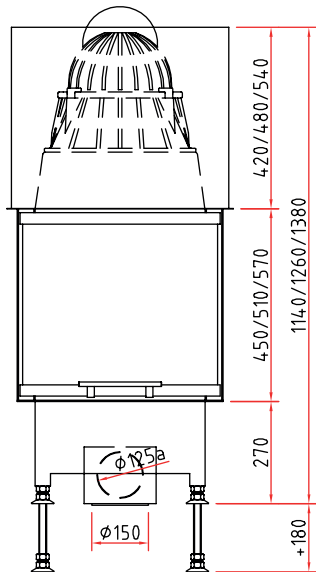

Widok z boku M 1:20

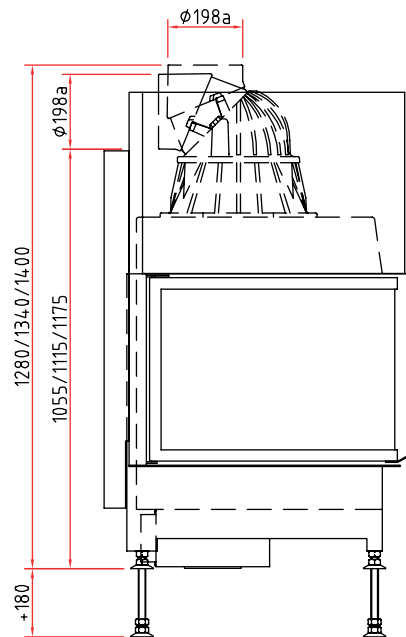

Widok z góry M 1:10

